

BK493

Duman Emici Sistem

Marka	Bakon
Model	BK493
Ürün Kodu	12.02.04.93
Güç Tüketimi	30 Watt
Giriş Voltajı	AC 230V 50Hz
Boyut	225*410*190mm
Ağırlık	1.6Kg
Aktif Karbon Filtresi	
Absorpsiyon Kapasitesi (Filtre başına)	4g(0.01lb)(Emilen Maks. Ağırlık Zararlı Bileşenler)
Filtre Başına Aktif Karbon	12g(0.03lb)
Boyutlar (W*H*D)	130*130*10mm



Sessiz Çalışma 30 Watt Yüksek Güç!

Son Teknoloji ile tasarlanan elektrik motoru ile sorunsuz çalışma, minimum gürültü ve uzun hizmet ömrüne sahiptir.

Bakon®



Neden Duman Emici Sistem ?

Lehimleme işlemleri Flux kullanılmasını gerektirir. Flux içeriğinde Alkol/tiner'in yanısıra etken madde olan ve az miktarda bulunan çam reçinesinden oluşur.

Reçinenin ana bileşeni abietik asittir (C₂₀H₃₀O₂). Lehimleme sıcaklıklarında, abietik asit neo-abietik aside dönüşür. Bu işlem salisilik asit (HOC₆H₄COOH) ve buharlaşan dumanda salınan pinen gibi zararlı bileşenler üretir.

Büyük miktarlarda reçine içeren flux ayrıca fenol (C₆H₅OH) üretir ve içeriğindeki çam reçinesi etken hidrojen klorür (HCL) ve diğer bileşikleride üretir.

Bu tür zararlı bileşenlerin solunması baş ağrısı, mide bulantısı, göz tahrişi ve diğer sağlık ve güvenlikle ilgili sorunlara neden olabilir.

Bakon 493'ün yüksek performanslı fanı ve aktif karbon filtresi, zararlı olan maddeleri ve kurşun dumanlarını emmede oldukça etkilidir.

Özellikler

Tanım	BK 493 E.S.D.
Güç Kaynağı	AC 230V 50Hz
Güç Tüketimi	30W
Dış Boyutlar(W*H*D)	225*410*190mm (8.8*16.1*7.5in)
Ağırlık	1.6Kg(3.5lb)
Aksesuarlar	Aktif karbon Filtresi

Aktif Karbon Filtre

Boyutlar (W*H*D)	130*130*10mm(5.1*5.1*0.4in)
Filtre Başına Aktif Karbon	12g(0.03lb)
Absorpsiyon Kapasitesi (Filtre başına)	4g(0.01lb)(emilen maksimum ağırlık zararlı bileşenler)

Yedek Parçalar

No.	A1001
Tanım	Filtre Seti
Özellikler	Aktif Karbon Filtresi

Filtre Montajı

Filtre Kılavuzunu açın.

Aktif Karbon Filtresini takın. Filtre Kılavuzunu kapatın.

Fanın Açısını Ayarlama

493'ün yanındaki düğmeyi gevşeterek ayarlayın ardından düğmeyi sıkıştırarak açının bozulmasını engelleyin.

Filtreyi Değiştirme

Normal çalışma koşullarında, zamanla emme kapasitesi düştüğünden filtre ayda bir değiştirilmelidir. Ayrıca filtreye toz yapışmaya başladığında değiştirilmesi gerekebilir.

Dikkat

Filtrenin ıslanmasına asla izin vermeyin!...

**Özellikler haber verilmeksizin deęitirilebilir

Parçaların Tanımlamaları

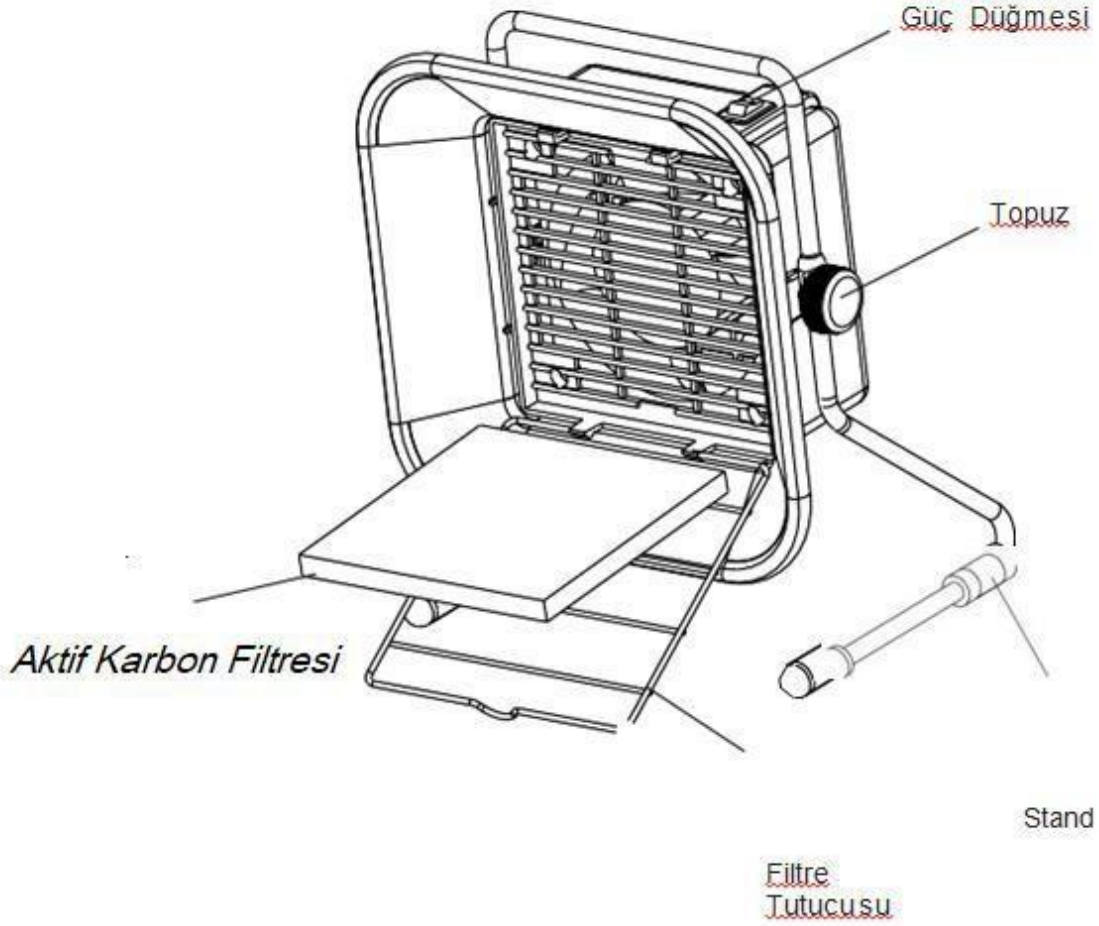

Ürün Deklerasyonu

Ürün Tanımlaması : BAKON Duman Emici Sistem

Ticari Tanımlama: BAKON Duman Emici Sistem

Model: BK493 Menşe ülke : P.R.C

ARIZA DURUMUNDA YAPILACAKLAR

Ürün kutusunda bulunan Teknik Servis Bilgi Formunu doldurun . 7/24 Destek hattını arayak ürün sevk'i için bilgi verin.

CİHAZI GARANTİ KAPSAMI DIŞINDA BIRAKAN SEBEPLER

Sahip olduğunuz cihaz için belirlenmiş kullanım standartlarına uymak tüketicinin yükümlülüğündedir.

1. **SIVI TEMASI** Cihazınızı her türlü sıvı temasından ve nemli ortamdaki koruyunuz.

2. CİHAZIN DARBE GÖRMESİ

Cihazın darbe görmesi,yere düşmesi,cihaz üzerine ağır cisim konulması ve cihazın esnemelere maruz kalması'da darbe ile aynı etkileri yaratmaktadır.Yangın,sel veya yıldırım düşmesi durumunda meydana gelen hasar ve arızalar.

3. DEĞİŞİM GEREKTİREN HALLERDE UYULMASI GEREKENLER

Fabrikasyon hatası olan cihazların değişimi için cihaz orjinal ambalajı içerisinde olmalıdır ve cihazın ambalajının yıpranmamış ve yırtılmamış olması gerekmektedir.Ayrıca cihazın dış görünümünde kesinlikle hasar olmamalıdır.Cihaz ile aldığınız faturanın bir kopyasında cihaz ile birlikte gönderilmelidir.

4. YETKİSİZ MÜDAHALE

Yetkisiz müdahaleden sayılan durumlar ürüne ait bir parçayı değiştirme,yetkisiz kişilerce yaptırılacak onarımlar ve DK Elektronik garantisinde olmayan bir yedek parça kullanımını içerir.

5. YÜKSEK VOLTAJ VE AĞIRI YÜK

Voltaj düşüklüğü veya fazlalığı topraksız priz kullanılması,hatalı elektrik tesisatından meydana gelen hasar ve arızalar. Cihazın besleme voltajı ve çektiği akım cihaz dizayn edilirken belirlenir.Cihazın alabileceği voltaj ve akım birimleri cihazın kullanma kılavuzunda belirtilmiştir

6. KULLANMA KILAVUZU VE GARANTİ BELGESİNDE BELİRTİLEN HUSUSLARA AYKIRI KULLANILMASINDAN KAYNAKLANAN ARIZALAR

Cihazın verimli kullanılmasını sağlamak can ve mal güvenliğini korumak amacıyla DK Elektronik Kullanım kılavuzlarında yeterli bilgilendirme ve uyarıları yapmaktadır. Kullanıcıların belirtilen bu hususlara uyması şarttır. Cihaz garanti belgesiyle birlikte,satış belgesinin bir fotokopisinin de muhafaza edilmesi gerekmektedir. Cihazın garanti belgesinde satın alma tarihi fatura numarası ve yetkili satıcı kaşe ve imzası bulunmalıdır.

7. GARANTİ KAPSAMI DIŞI DURUM VE SARF MALZEMELER

Kullanım kılavuzunda sıralanmış olan maddeler dışındaki kullanımlar cihazınızı garanti kapsam dışı

bırakır

Tüketici Kanununun 11inci maddesinde tüketiciye sağlanan seçimlik hakları;

(1) Malın ayıplı olduğunun anlaşılması durumunda tüketici;

a) Satılanı geri vermeye hazır olduğunu bildirerek sözleşmeden dönme,

b) Satılanı alıkoyup ayıp oranında satış bedelinden indirim isteme,

c) Aşırı bir masraf gerektirmediği takdirde, bütün masrafları satıcıya ait olmak üzere satılanın ücretsiz onarılmasını isteme,

ç) İmkân varsa, satılanın ayıpsız bir misli ile değiştirilmesini isteme, seçimlik haklarından birini kullanabilir. Satıcı, tüketicinin tercih ettiği bu talebi yerine getirmekle yükümlüdür.

(2) Ücretsiz onarım veya malın ayıpsız misli ile değiştirilmesi hakları üretici veya ithalatçıya karşı da kullanılabilir. Bu fıkradaki hakların yerine getirilmesi konusunda satıcı, üretici ve ithalatçı müteselsilen sorumludur. Üretici veya ithalatçı, malın kendisi tarafından piyasaya sürülmesinden sonra ayıbın doğduğunu ispat ettiği takdirde sorumlu tutulmaz.

(3) Ücretsiz onarım veya malın ayıpsız misli ile değiştirilmesinin satıcı için orantısız güçlükleri beraberinde getirecek olması hâlinde tüketici, sözleşmeden dönme veya ayıp oranında bedelden indirim haklarından birini kullanabilir. Orantısızlığın tayininde malın ayıpsız değeri, ayıbın önemi ve diğer seçimlik haklara başvurmanın tüketici açısından sorun teşkil edip etmeyeceği gibi hususlar dikkate alınır.

(4) Ücretsiz onarım veya malın ayıpsız misli ile değiştirilmesi haklarından birinin seçilmesi durumunda bu talebin satıcıya, üreticiye veya ithalatçıya yöneltilmesinden itibaren azami otuz iş günü, konut ve tatil amaçlı taşınmazlarda ise altmış iş günü içinde yerine getirilmesi zorunludur. Ancak, bu Kanunun 58 inci maddesi uyarınca çıkarılan yönetmelik eki listede yer alan mallara ilişkin, tüketicinin ücretsiz onarım talebi, yönetmelikte belirlenen azami tamir süresi içinde yerine getirilir.

Tüketicilerin şikayet ve itirazları konusundaki başvurularını tüketici

mahkemelerine ve tüketici hakem heyetlerine yapabileceklerine ilişkin bilgi;

Arızalarda kullanım hatasının bulunup bulunmadığının, yetkili servis istasyonları, yetkili servis istasyonunun mevcut olmaması halinde sırasıyla; malın satıcısı, ithalatçısı veya üreticisinden birisi tarafından mala ilişkin azami tamir süresi içerisinde düzenlenen raporla belirlenmesi ve bu raporun bir nüshasının tüketiciye verilmesi zorunludur. Tüketiciler, ikinci fıkrada belirtilen rapora ilişkin olarak bilirkişi tarafından tespit yapılması talebiyle uyuşmazlığın parasal değerini dikkate alarak tüketici hakem heyetine veya tüketici mahkemesine başvurabilir.