

1	2	3	4	5	6	7	8		
					标记	ECN	修订内容	签名	日期

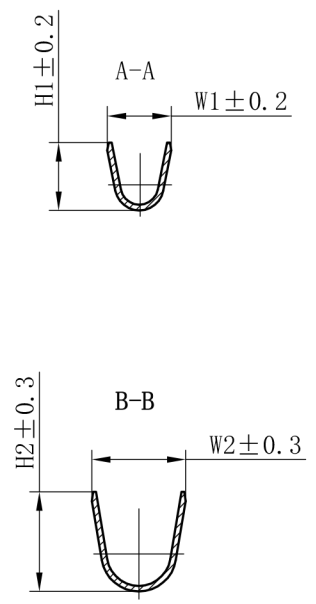
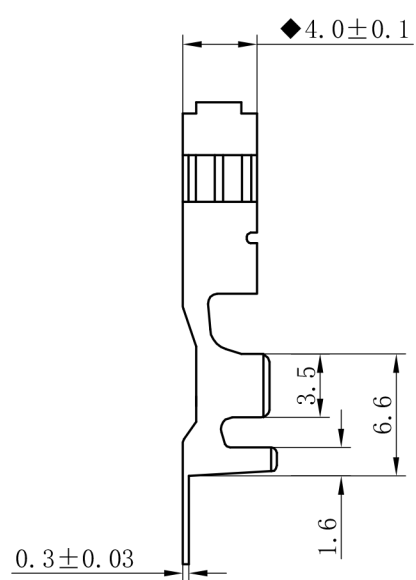
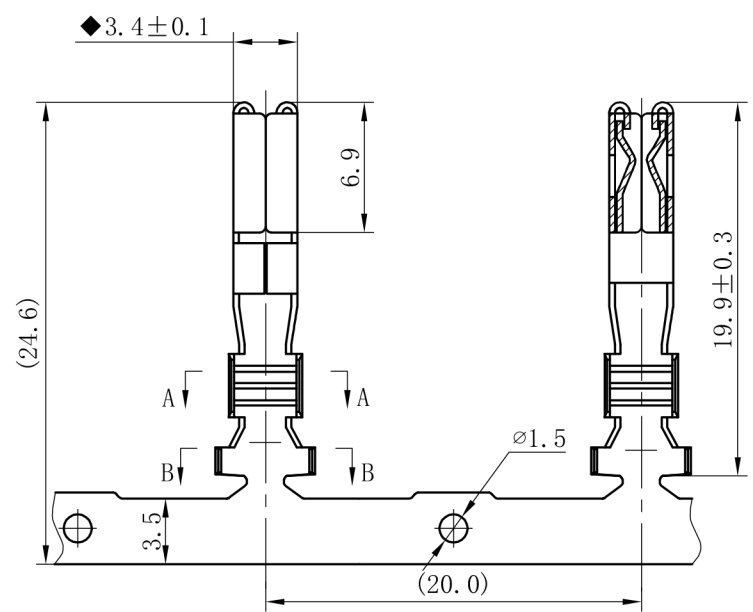

- 技术要求:
1. 冲件表面不允许有明显划伤、裂痕、变形等
冲压缺陷，倒角清晰，冲压拔锋小于0.02mm
 2. 未注圆角R为R0.2至R0.5mm
 3. 产品压筋及加强筋深度0.08-0.1mm
 4. "◆"为重要特性,"★"为关键特性.
 5. 未注尺寸公差表 GB/T15055-2007-m.

未注尺寸公差表 GB/T15055-2007-m		④		4.2	6.8	4.7	6.3	2.5~4.0
		③		3.7	5.3	3.8	5.0	2.0~2.5
尺寸范围	尺寸公差	②		2.8	4.2	2.4	3.5	1.0~1.5
0.5~3	±0.20	①		2.5	4.1	2.7	3.8	0.5~1.0
>3~6	±0.30							
>6~30	±0.40							
>30~120	±0.50	序号	产品型号	W1	W2	H1	H2	适应导线(mm²)

镀 涂	镀锡			
产品材料	磷铜 t0.3			
产品名称	端子			
物料编号				
产品型号	见附表			
客户型号			阶段	S A B
模具编号			设计日期	2012-3-12
重 量			版次	第一视角
			比例	2.5:1
			单位	mm
			页数	1/1