

公司名称  
Company Name

KLS ELECTRONIC CO., LTD

品名  
Product Name

L-KLS6-SQM-7W-3R3J  
Cement Type Resistors

版次  
Version

A1 版

制定日期  
Enactment Date

2015 年 10 月 15 日  
15-10-2015

页数  
Page

2-2

1、外形寸法 External dimensions

2.1 SQM 型 SQM type

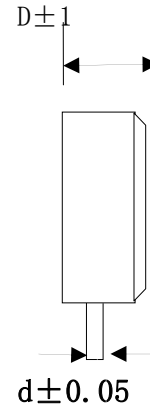
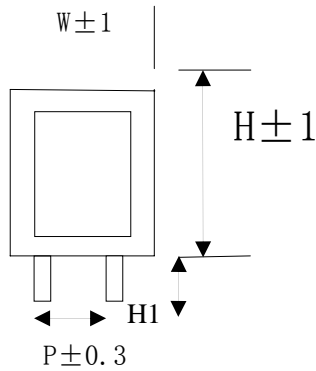

2: 图形尺寸

电阻功 率 (W)	电阻尺寸 (MM)						阻值范围 (R)	
	W	D	H	H1	P	d	WIRE WOUND	Metal Oxide Film
3w	12	8	25	8	5	0.65	0.01R-200R	200R-100K
5w	13	10	25	8	5	0.65	0.01R-200R	200R-100K
7w	13	10	39	8	5	0.75	0.01R-500R	200R-100K
10w	13	10	50	8	5	0.75	0.1R-500R	500R-100K
10w	16	12	35	8	5	0.75	0.1R-500R	500R-100K
15w	20	10	40	8	5	0.75	0.1R-1K	1K-100K
20w	20	10	50	8	5	0.75	0.1R-1K	1K-100K

一：表面温度上升图：

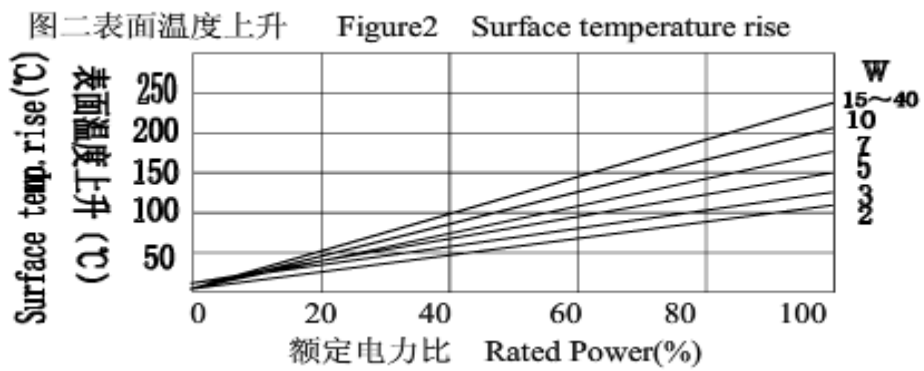

二：额定功率递减表：

